

FURADEIRA E ROSQUEADEIRA MÚLTIPLA COM 6 EIXOS E TROCA AUTOMÁTICA DOS EIXOS

Ideal para Furos , roscas ou alargamentos no mesmo centro !

SNICO

STC 12



STC-12A



Podem ser fornecidas com mesa giratória vertical ou horizontal, mesa deslizante linear manual ou automática

Especificação	STC 12 B	STC 12 A
Capac. p/ furo Aço 1045	12 mm	12 mm
Capac. p/ rosca Aço 1045	M12	M12
Curso total	150 mm	150 mm
Velocidade de avanço rápido max.	manual	10.000 mm/min.
Velocidade de avanço	manual	15 a 3000 mm/min.
Numero de eixos	6	6
Encaixe para mandril	TR20 ou TM 22	TR20 ou TM 22
Velocidade de troca de eixo	1,5 Seg.	1,5 Seg.
rotações	360 a 3900	360 a 3900
Distancia do eixo na mesa	Min. = 200 Max. = 575 mm	Min. = 200 Max. = 575 mm
Motor	1,5/0,7 Kw. (2 motores)	
Motor da bomba de óleo soluv.	60W 2 polos	60W 2 polos
Peso	800 Kg.	700 Kg.

MESAS X Y MANUAIS VALCAN

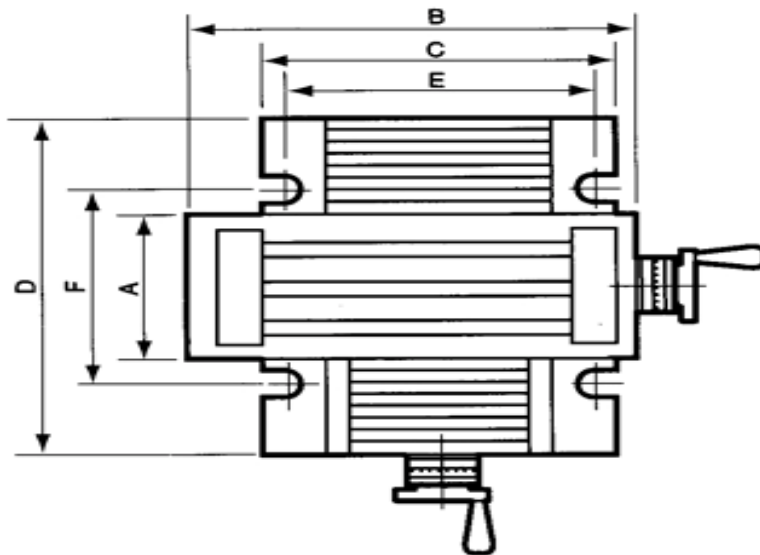
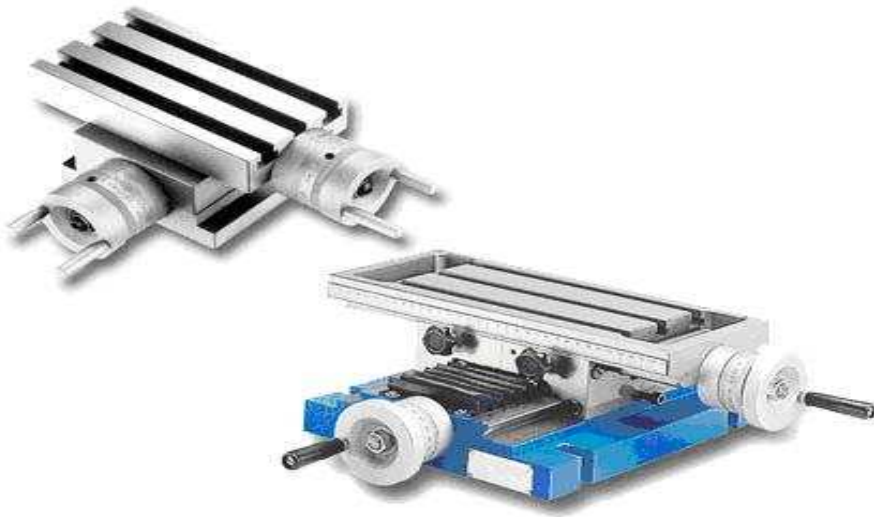

Modelo	A	B	C	D	E	F	Tamanho	Peso Kg.	Nosso código	
V-407	100	185	130	100	115	50	290x240x140	16	1007-001	
V-514	150	350	250	300	225	205	510x450x240	38	1007-002	
V-820	200	500	300	400	250	290	670x560x280	78	1007-003	y
V-1024	250	600	400	500	340	430	790x680x310	141	1007-004	

- **Material:** over FC-30 (Ferro fundido)
- **Precision:** 0.02/100mm
- **Feature:** The sliding surfaces are treated by heat-treatment & precision ground
- **Can be used as measurement table**